

Задание – записать конспект в тетрадь.

Сканы или фото выполненной работы присылать на электронную почту по адресу bikovas@yandex.ru до 25.03.2020

СОЕДИНЕНИЕ РУКАВОВ С ПРОЙМАМИ.

Втачные рукава с проймами можно соединять несколькими способами:

1. В замкнутую пройму с предварительным вметыванием;
2. В замкнутую пройму без вметывания;
3. В открытую пройму (не стачаны боковые срезы и срезы рукава).

Для правильного положения рукава на фигуре, а также для обеспечения свободы движения руки окат рукава делают длиннее проймы изделия на 4 – 6 см. Эта величина зависит от направления моды, структуры ткани и от фигуры заказчика.

При изготовлении изделий по индивидуальным заказам по окату рукава сначала прокладывают две строчки с расстоянием между ними 5 мм и стягивают нитки, распределяя посадку равномерно по окату.

Для предохранения проймы от растяжения по краю проймы переда и спинки на участках вниз от плечевого шва на 10 – 12 см и на расстоянии 7 – 13 мм от срезов проймы прокладывают машинную строчку.

Перед вметыванием рукавов в проймы их предварительно прикалывают к изделию булавками, совмещая контрольные надсечки на рукаве и пройме. При вметывании рукавов булавки поочередно удаляют из ткани. Рукав скалывают с проймой так, чтобы середина оката совместилась с плечевым швом, шов рукава – с точкой половины длины проймы, две булавки ставятся на повороте проймы, т. е. на расстоянии 6- 7 см от бокового шва в сторону переда и спинки. Вметывается рукав по рукаву швом шириной 9 мм.

Затем рукав втачивают в пройму со стороны рукава. Ширина шва 1 см (12 – 15 мм).

В изделиях из шерстяных тканей и тканей с содержанием синтетических волокон посадку сутюживают. Срезы шва обметывают со стороны изделия. Приутюживают.

ОБРАБОТКА ПРОЙМ В ИЗДЕЛИЯХ БЕЗ РУКАВОВ.

В изделиях без рукавов проймы обрабатывают обтачным швом обтачками, выкраенными по форме проймы, или окантовочным швом косой бейкой, выкраенной под углом 45° к нити основы, одинарной или двойной.

окантовочным швом
с закрытыми срезами

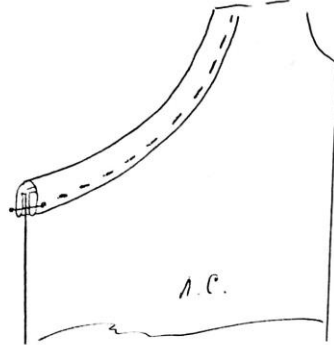

окантовочным швом с
одним открытым срезом

окантовочным швом
двойной полоской

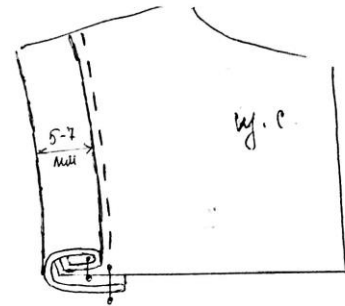

окантовочным швом

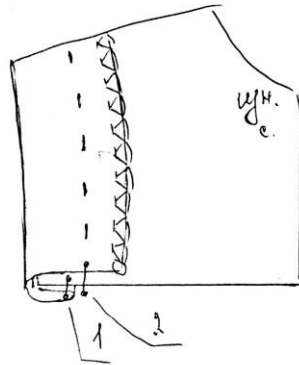

обработка пройм обтачкой

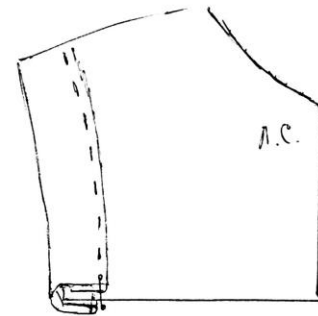

обтачным швом

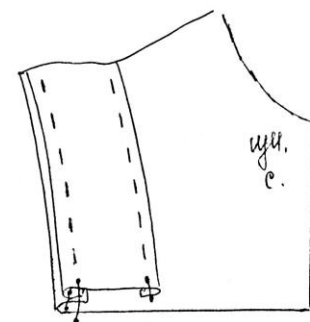
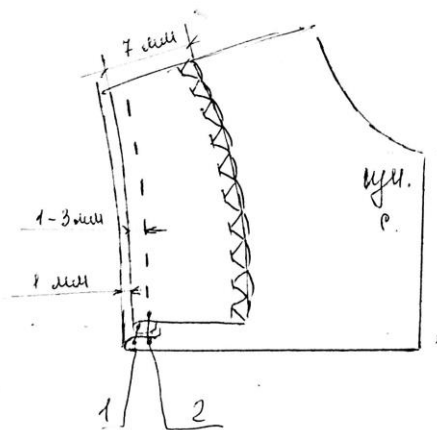

СОЕДИНЕНИЕ ЛИФА С ЮБКОЙ.

Перед соединением лифа с юбкой в юбке должны быть обработаны выточки, рельефы, складки, карманы и соединены полотнища юбки.

Соединение лифа с юбкой стачным швом. Если лиф и юбка платья без сборок по линии талии, юбку вывертывают наизнанку, лиф – на лицевую сторону, лиф вкладывают в юбку, складывая детали лицевыми сторонами, совмещая боковые швы, вытачки и контрольные знаки на лифе и на юбке, и стачивают со стороны лифа. С целью предохранения шва от растяжения под строчку подкладывают кромку из основного материала, располагая срезы кромки в сторону среза юбки.

Допускается соединять лиф с юбкой без прокладывания кромки. В этом случае стачивание выполняют двумя строчками с расстоянием между ними 1 – 3 мм. Ширина шва 1 – 1,5 см. При индивидуальном пошиве шва со стороны лифа может быть увеличена на 4 см, а в детских изделиях – до 5 см. Срезы шва обметывают.

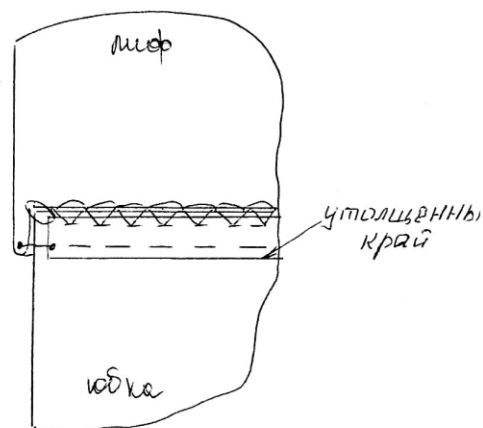
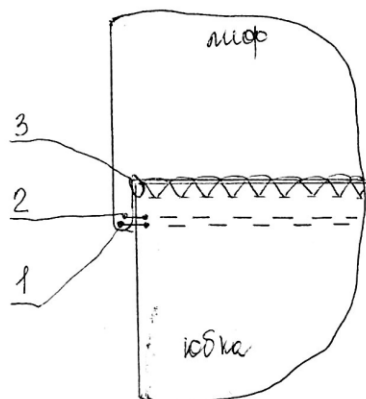

При наличии сборок по линии талии лифа и юбки по верхнему краю юбки и по нижнему краю лифа образуют сборку. С изнанки по всему верхнему краю или только в местах расположения сборки настрочивают кромку из основного материала, совмещая срез кромки со срезом юбки. Строчка притачивания кромки должна проходить по нижней строчке образования сборки. Лиф вкладывают внутрь юбки, уравнивая швы и контрольные знаки, и равномерно распределяя сборки. Стачивание выполняют со стороны лифа. Ширина шва 12 – 15 мм.

При наличии сборок только на юбке, стачивание выполняют по юбке.

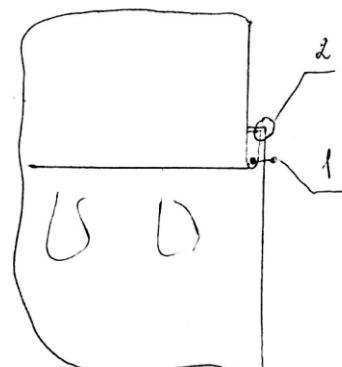
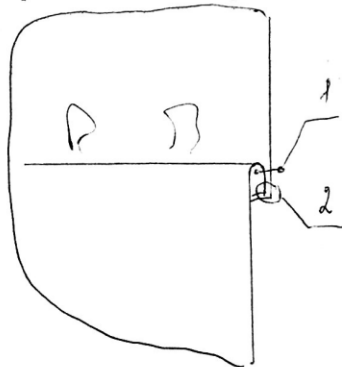

Соединение лифа с юбкой швом с кантом. Концы полоски для канта стачивают. Ширина шва 7 мм. Полоску для канта перегибают вдоль посередине и складывают изнанкой внутрь, срезы уравнивают. Заготовленный кант накладывают на лицевую сторону лифа или юбки срезами в сторону среза основной детали и притачивают, прокладывая строчку от сгиба полоски на расстоянии, равном ширине канта. Таким же способом притачивают оборки, воланы, кружева и т. д. Юбку вывертывают наизнанку, лиф – на лицевую сторону. Сметывают лиф с юбкой и стачивают по детали с кантом, прокладывая строчку в шов притачивания канта, оборки или волана.

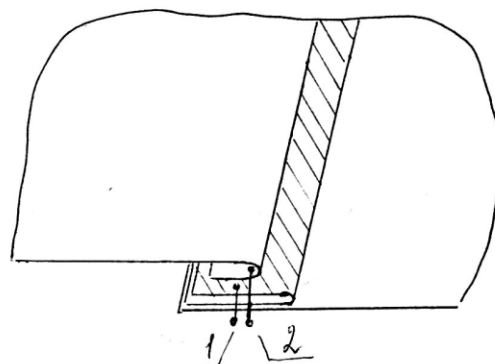
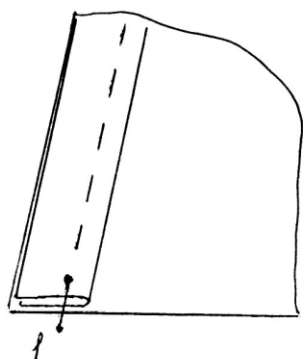

Соединение лифа с юбкой накладным швом. Срез лифа отгибают в сторону изнанки по наметочной линии или на величину, равную ширине отделочной строчки плюс 1,2 – 1,5 см, заметывают и приутюживают. Обработанный край лифа накладывают на юбку, намечивают, а затем настрачивают, равномерно распределяя сборки, на расстоянии, предусмотренном по модели. При наличии канта со стороны какой – либо детали сначала притачивают полоску для канта, затем шов притачивания канта отгибают в сторону основной детали и заутюживают. Деталь с притачанным кантом накладывают на другую деталь по размеченным линиям. Настрачивание выполняют по деталям с кантом в шов притачивания канта или по основной детали на расстоянии, предусмотренном по модели.

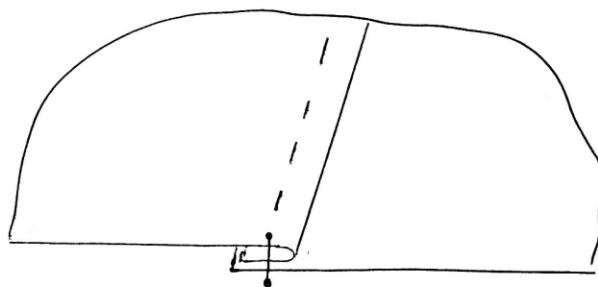

Прокладывание эластичной тесьмы по линии талии изделия. Полоску ткани для застрачивания эластичной тесьмы выкраивают для изделий из тонких тканей из основного материала, а для изделий из толстых – из тонких х/б или шелковых тканей в тон основного материала. Части полоски стачивают.

Если эластичная тесьма должна быть проложена по всей линии талии, концы ее стачивают накладным швом строчкой поперек тесьмы. Один конец заход за другой на 1,5 см.

Полоску складывают вдоль посередине изнанкой внутрь. Один конец полоски подгибают внутрь на 1 см и затем приутюживают. При застрачивании эластичной тесьмы не по всей линии талии, а только на отдельных участках оба конца полоски должны быть подогнуты внутрь на 1 см. В изделиях, отрезных по линии талии, притачивание полоски ткани под эластичную тесьму производят одновременно с притачиванием лифа к юбке, при этом полоску под тесьму накладывают со стороны юбки, располагая срезы полоски к срезам юбки, и предварительно приметывают. Один конец полоски должен заходить за другой на 5 – 10 мм.

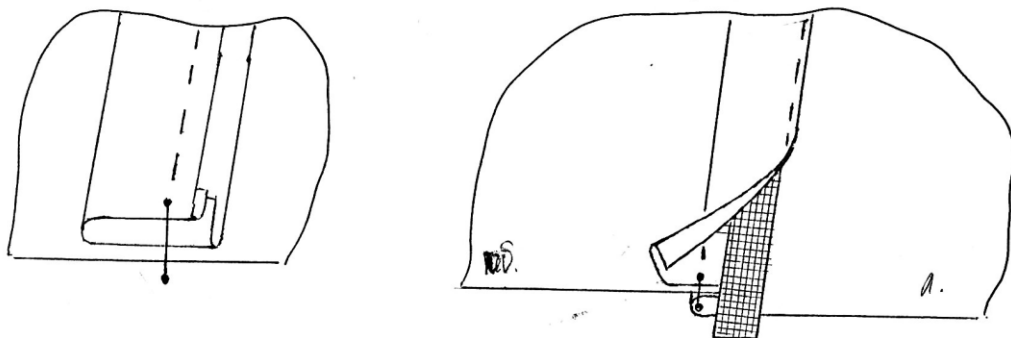

В изделиях с неотрезным лифом полоску ткани под эластичную тесьму притачивают, накладывая ее согласно разметке. Шов расправляют, полоску ткани отгибают в сторону шва и настрачивают на расстоянии 1 мм от сгиба полоски, одновременно вкладывая эластичную тесьму.

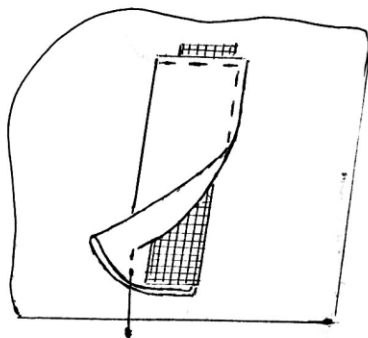

Во избежание излишней толщины полоска ткани под эластичную тесьму может быть одинарной. В этом случае срез полоски при

застрачивании тесьмы подгибают внутрь на 7 мм. Ширина полоски в готовом виде должна быть равна ширине эластичной тесьмы плюс 3 – 4 мм.

При застрачивании эластичной тесьмы не по всей линии талии, а только на отдельном участке после притачивания полоски тесьму прикладывают к шву притачивания полоски и прикрепляют ее концы к изделию тройной обратной машинной строчкой. Полоску отгибают, закрывая эластичную тесьму, и настрачивают по краю и концам на расстоянии 1 мм от краев полоски.

Если по модели запроектировано несколько параллельно расположенных рядов эластичной тесьмы, полоску ткани под нее выкраивают одинарной.

